

Príklady kalibrov pre meranie otvorov

Príklady kalibrov pre meranie hriadel'ov: DS - dobrá strana, NS - nepodarková strana

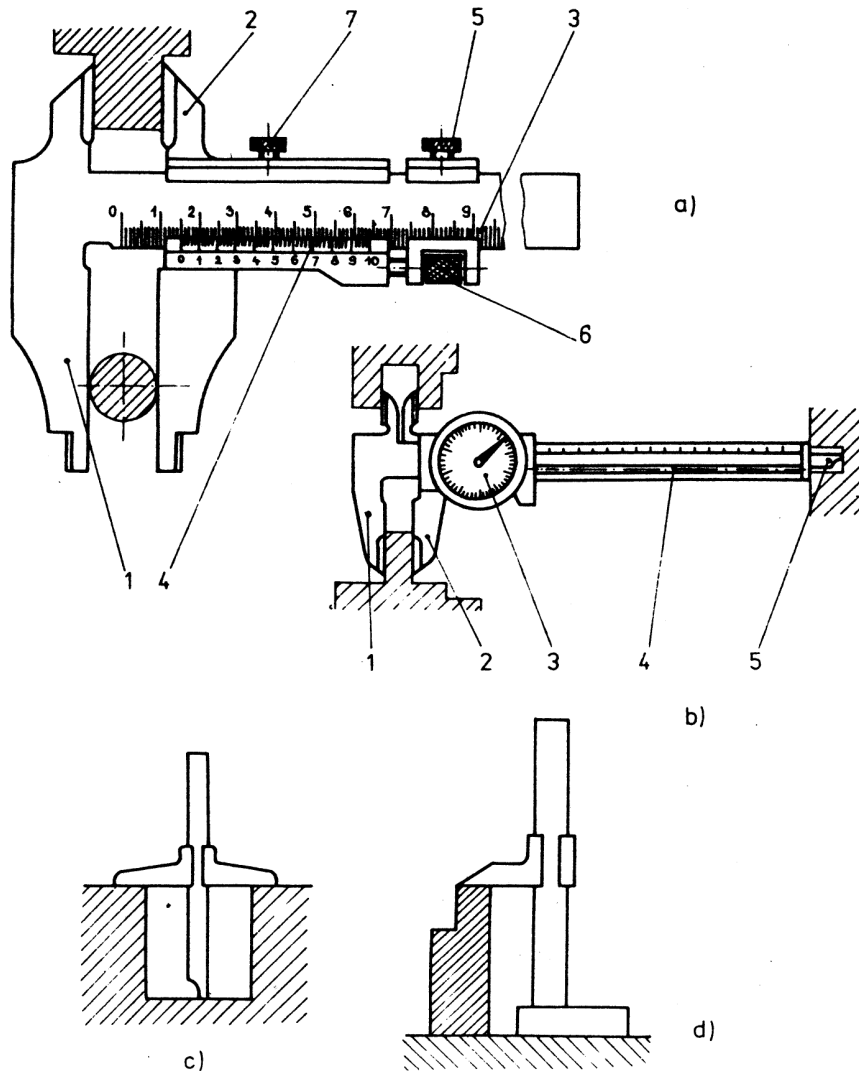

Čiarkované meradlá: a) základný typ posuvného meradla: 1 - pevná meracia čelust', 2 - pohyblivá meracia čelust', 3 - milimetrová stupnica, 4 - noniusová stupnica, 5 - zaistovacia skrutka jemného posuvu noniusa, 6 - jemný posuv noniusa, 7 - zaistovacia skrutka pohyblivej meracej čeluste; b) univerzálne posuvné meradlo s číselníkom: 1 - pevná meracia čelust', 2 - pohyblivá meracia čelust', 3 - číselník hodnôt, 4 - ozubená tyč prevodu ručičky číselníka, 5 - merací dotyk hĺbkomeru; c) hĺbkomer; d) výškomer