

SKLOPNÉ ODLIEVANIE:

Používajú sa prakticky dva spôsoby:

- 1.) s použitím špec. sklopnej pece
- 2.) s použitím sklopného prípr.

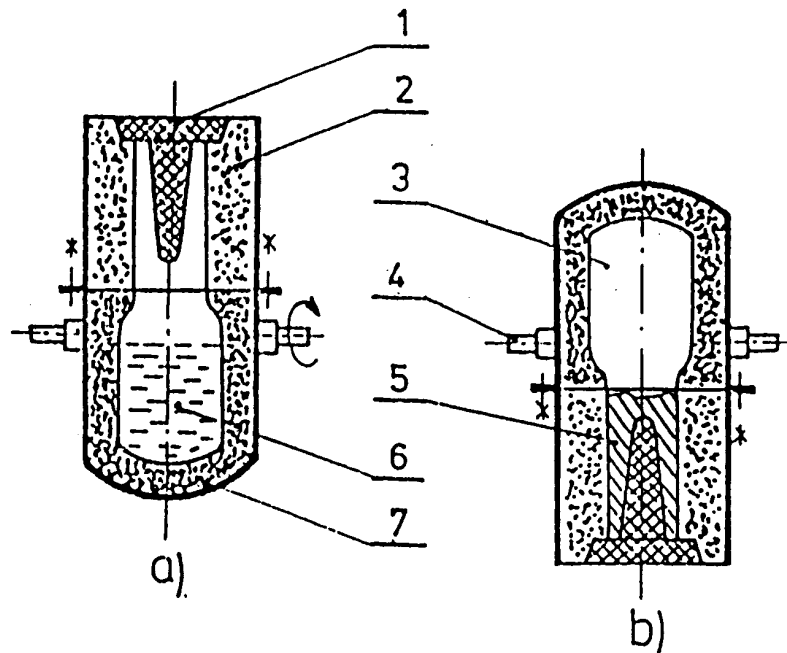

Princíp sklopného liatia

- a) poloha pred liatím, b) poloha po liatí
1 – jadro, 2 – forma, 3 – priestor pece
alebo panvy, 4 – otočné čapy, 5 – odliatok,
6 – tekutý kov, 7 – taviaca piecka alebo
odlievací prípravok

Pozn.: Ako taviace pece sa v praxi osvedčili kanálikové indukčné pece, alebo malé oblúkové pece s dvomi proti sebe umiestnenými vodorovnými grafitovými elektódami.

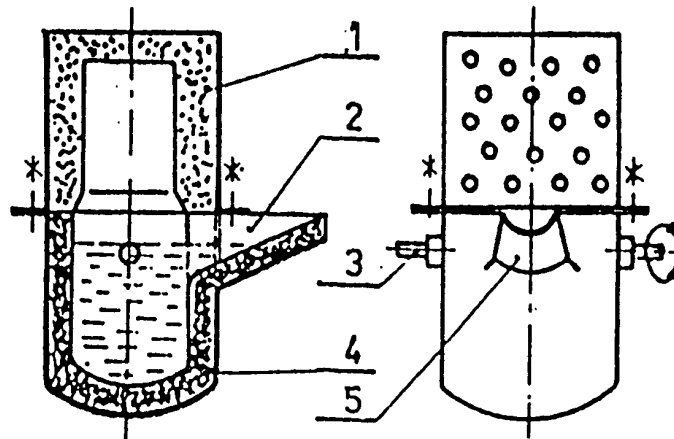

Schéma sklopného liatia s použitím odlievacieho prípravku

- 1 – forma, 2 – smer liatia kovu, 3 – otočné čapy,
4 – panva prípravku, 5 – pomocný vtokový žľab